

Halterung für Rolle links gespiegelt
 Siehe .step Modell
 Rollenfenster_H4_2v0.step

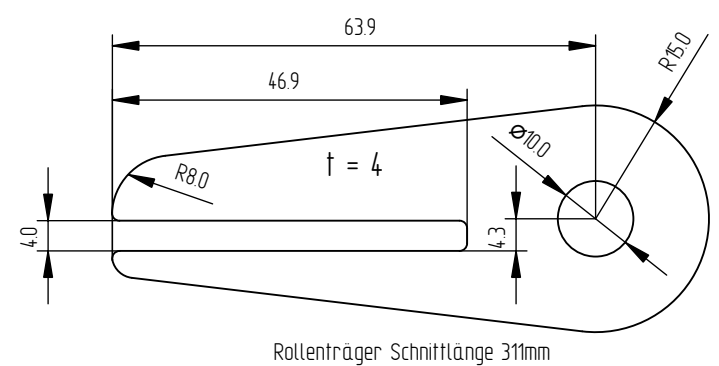

Stückliste		
Teil	Zeichnungsnummer	Anzahl
Trägerplatte	H4_Spulvorrichtung_002	4
Rollenhalterung links	H4_Spulvorrichtung_003	4
Rollenhalterung rechts	H4_Spulvorrichtung_003	4

Bei Unklarheiten bitte nachfragen
 ludwig_t@turmlabor.de
 01743888890

(Verwendungsbereich)				(zul. Abweichungen)		(Oberfläche)		Maßstab 1:1		(Gewicht)
				DIN 2768 -mK				Werkstoff Schwarzblech 4mm dick		
								Rohteilnummer		
								Modell-Nr.		
				Datum		Name		(Benennung)		
				Bearb. 03.05.2020		Tesar		Halterung Rolle Rechts		
				Geprüft						
				Norm				DXF Fertigungsdaten beachten!		
								(Zeichnungsnummer)		Blatt
								H4_Spulvorrichtung_003		1/1
Zust.	Änderung	Datum	Name	(Urspr.)		(Erst. f.)		(Erst. d.)		

